

Johnson®



MANUALE UTENTE

25/30

TE, TEL, R, RL



CARATTERISTICHE

Modelli ad avviamento elettrico

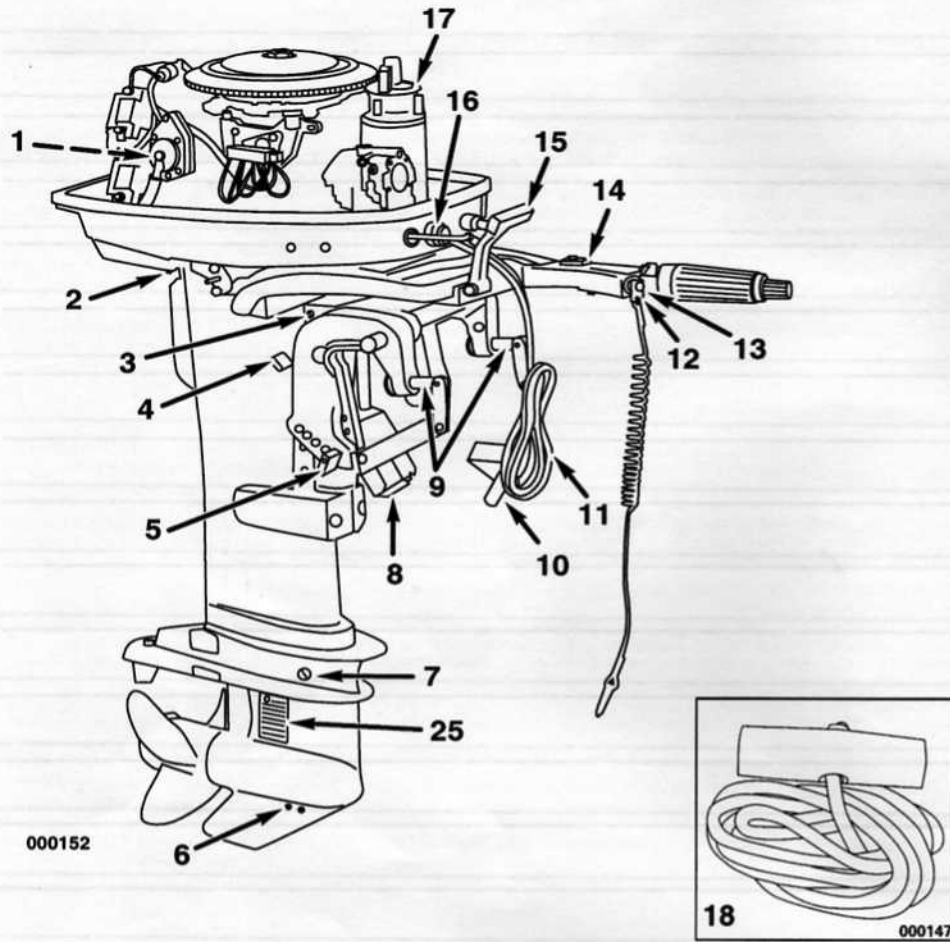

000152

000147

Art.	Descrizione	Art.	Descrizione
1	Filtro della pompa del carburante	10	Cappuccio del terminale positivo ⁽¹⁾
2	Spia della pompa dell'acqua	11	Cavo batteria ⁽¹⁾
3	Vite dell'attrito dello sterzo	12	Gruppo fermaglio e cordone
4	Leva ribaltamento/marcia	13	Interruttore Pulsante di arresto/Arresto di emergenza
5	Barra di regolazione angolo	14	Conservazione fermaglio riavvio di emergenza
6	Tappo di spurgo/rifornimento del lubrificante	15	Leva del cambio
7	Tappo di livello del lubrificante	16	Pulsante di avviamento elettrico ⁽¹⁾
8	Staffa per acque poco profonde	17	Motorino di avviamento elettrico ⁽¹⁾
9	Viti della staffa di poppa	18	Fune avvio di emergenza

(1) Modelli ad avviamento elettrico

10 - INFORMAZIONI GENERALI

Modelli ad avviamento (Fune) manuale

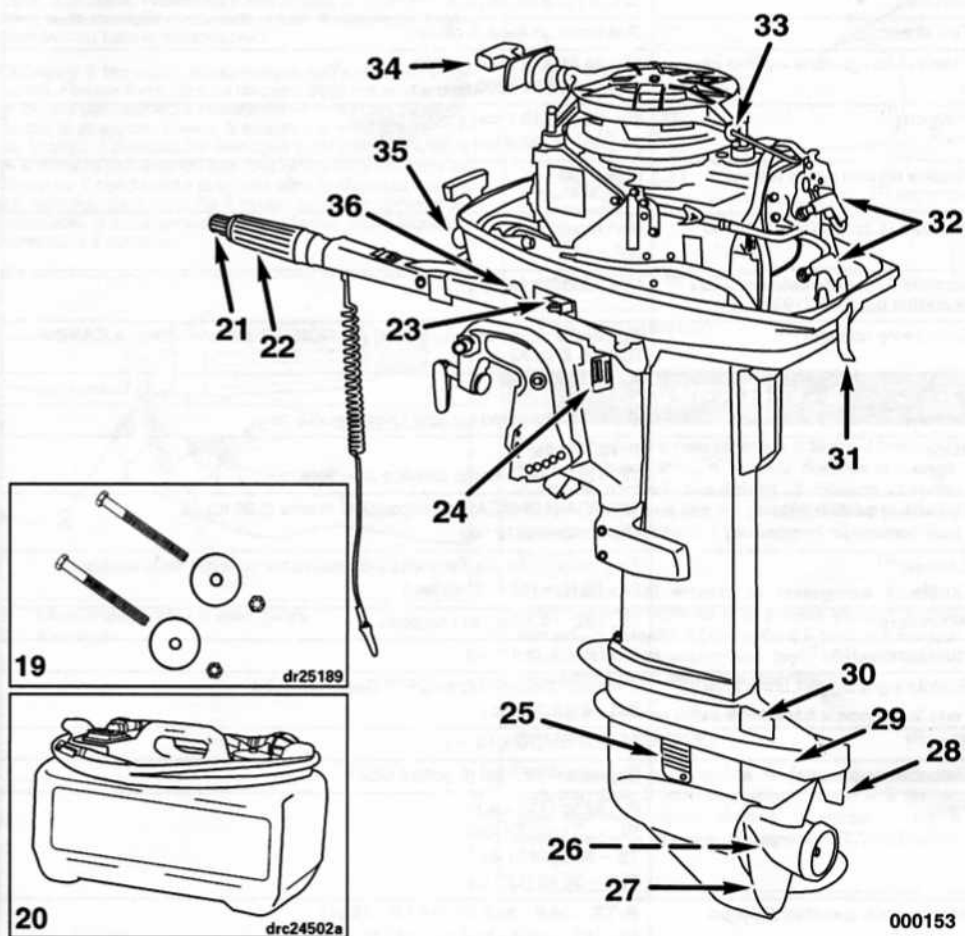

Art.	Descrizione	Art.	Descrizione
19	Carpenteria di montaggio	28	Aletta correttiva dell'assetto
20	Serbatoio carburante	29	Piastra anti-ventilazione
21	Manopola di regolazione del minimo	30	Anodo anticorrosione
22	Maniglia di sterzata e acceleratore <i>Twist-Grip™</i>	31	Chiavistello della carenatura del motore
23	Connettore del carburante	32	Candele
24	Targhetta con numero di modello e di serie	33	Levette di bloccaggio del cavo di avviamento
25	Prese dell'acqua	34	Manopola avviamento
26	Trappola per pesci	35	Manopola di adescamento
27	Elica ⁽¹⁾	36	Ingresso illuminazione CA

(1) Non previsto in alcuni mercati

